

# CÂBLAGE VEGA-MARK3 - BORA 3-4 v1.0

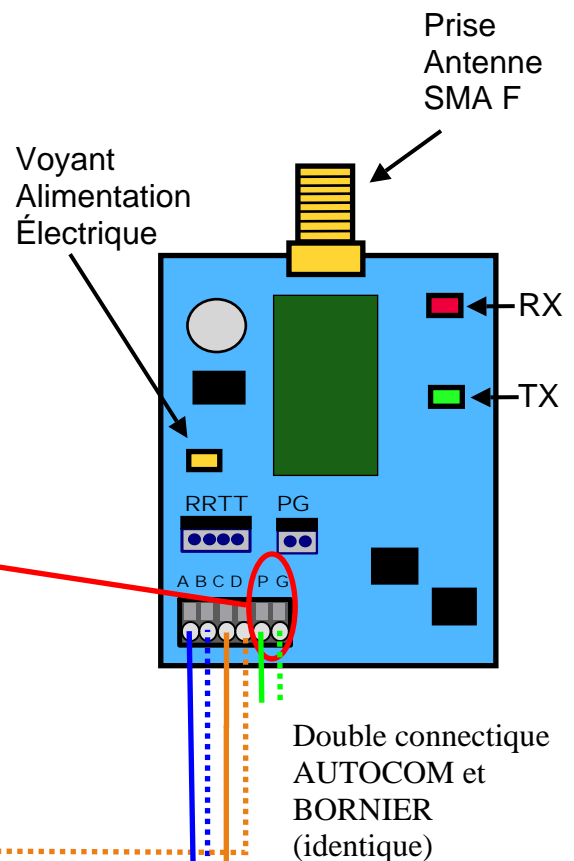
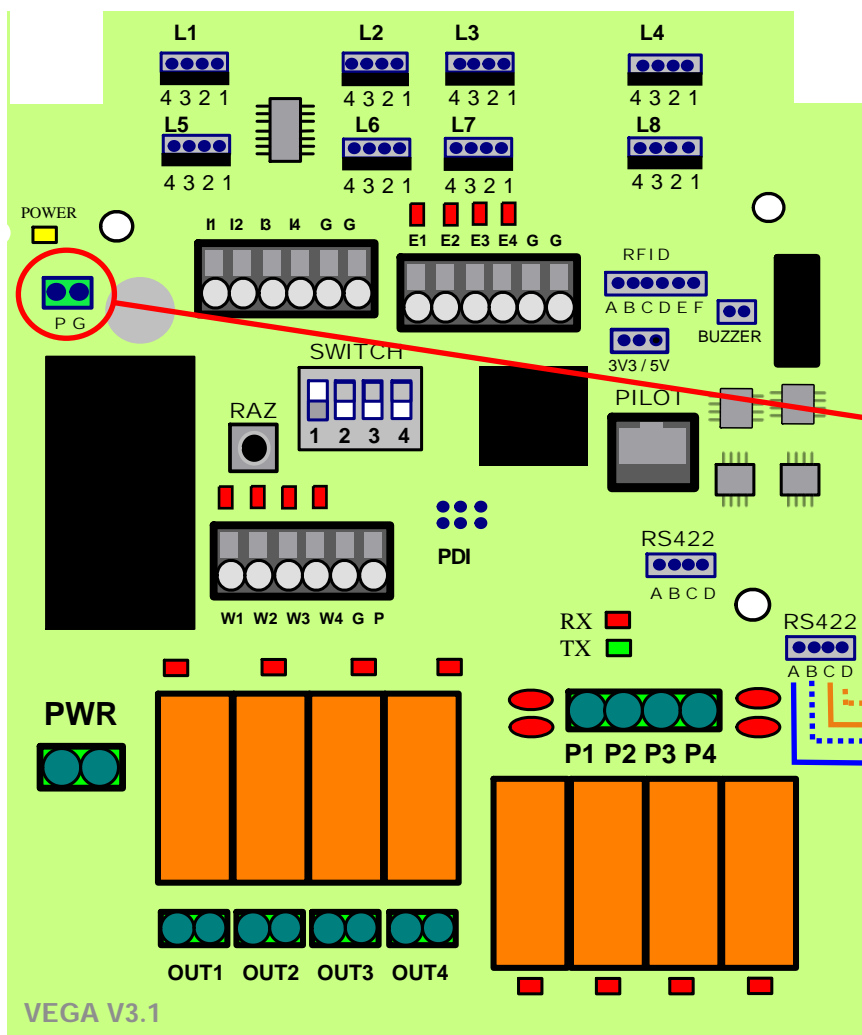

Câblage droit au niveau du bus. (Bleu / Blanc de Bleu - Orange / Blanc de Orange)

Câblage droit au niveau de l'alimentation électrique (Vert / Blanc de Vert)

Câblage soit par AUTOCOM à sertir, soit sur le bornier insertion automatique.

Sur AUTOCOM, utilisation de câble type FTP cat5 (ou AWG24) préconisé.

Distance Max: **6 m** si connexion unique (nous consulter en cas d'utilisation sur un BUS général de plusieurs bornes).

Sur la VEGA, connexion avec bornier VERT à vis (haut à gauche)

A la mise sous tension, le voyant jaune doit être allumé, le rouge éteint et le vert s'allume au moment du RESET de la VEGA (Envoi de données pour test)



CABLAGE VEGA MARK 3 / BORA 3-4			
1.0	DataComSys	28/04/20	PL